

LD-5 在线式激光分板机

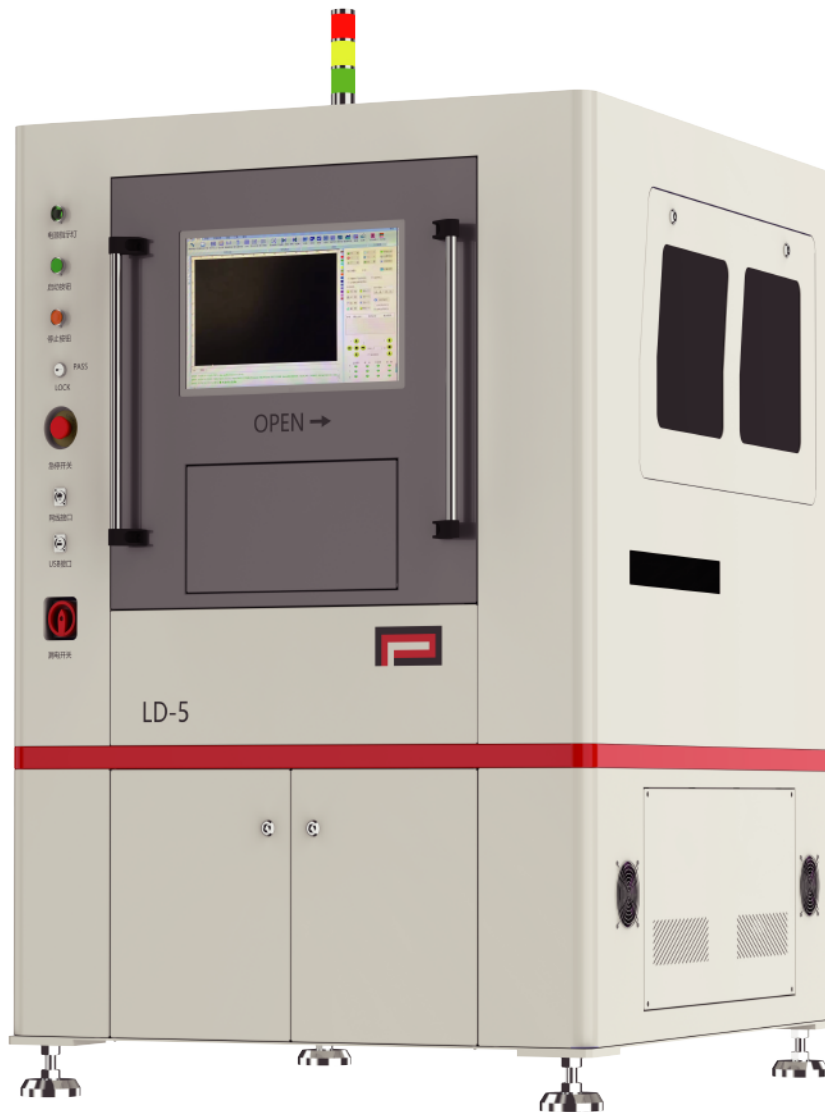

- 花岗岩平台，精度高，稳定性好，耐用性佳；
- 线性马达驱动，高速、低噪音，无振动；
- 线性光栅尺定位，重复精度高达 ± 2 微米；
- 三段在线式轨道，切割效率高；
- 工作尺寸范围大，400*400mm；
- 绿光、UV两种光源可选；
- 激光线宽小于 $20\mu\text{m}$ ；
- 外置净化装置。

应用产品及行业

SMT 行业—— FPCB、PCBA、软硬结合PCB的分板和钻孔

半导体行业—— Wafer 微孔、盲孔加工，及Wafer 异形切割

设备参数

型号	LD-5	
激光器配置	UV/纳秒/20W	GREEN/纳秒/35W
X/Y行程 (mm)	690*534	
Z轴行程(mm)	100	
工作尺寸 (mm)	400*400	
花岗岩平台平面度(mm)	±0.01	
平台精度	重复≤±2μm, 定位精度≤±3μm	
平台速度	最高速度1000mm/s, 加速度10000mm/s ²	
激光器寿命	> 20000小时	
切割方式	扫描头方式, 切割范围50*50mm	
最小聚焦光斑直径	≤20μm	
机器控制系统软件	集成视觉、激光和运动	
支持文件格式	DXF GEBER G-code 等常见文件格式	
电源	220V/50Hz/5KVA	
环境要求	15°C-35°C	
重量 (kgs)	1800	
外形尺寸 (mm)	1250(W) x 1400(D) x 1700(H)	

设备尺寸

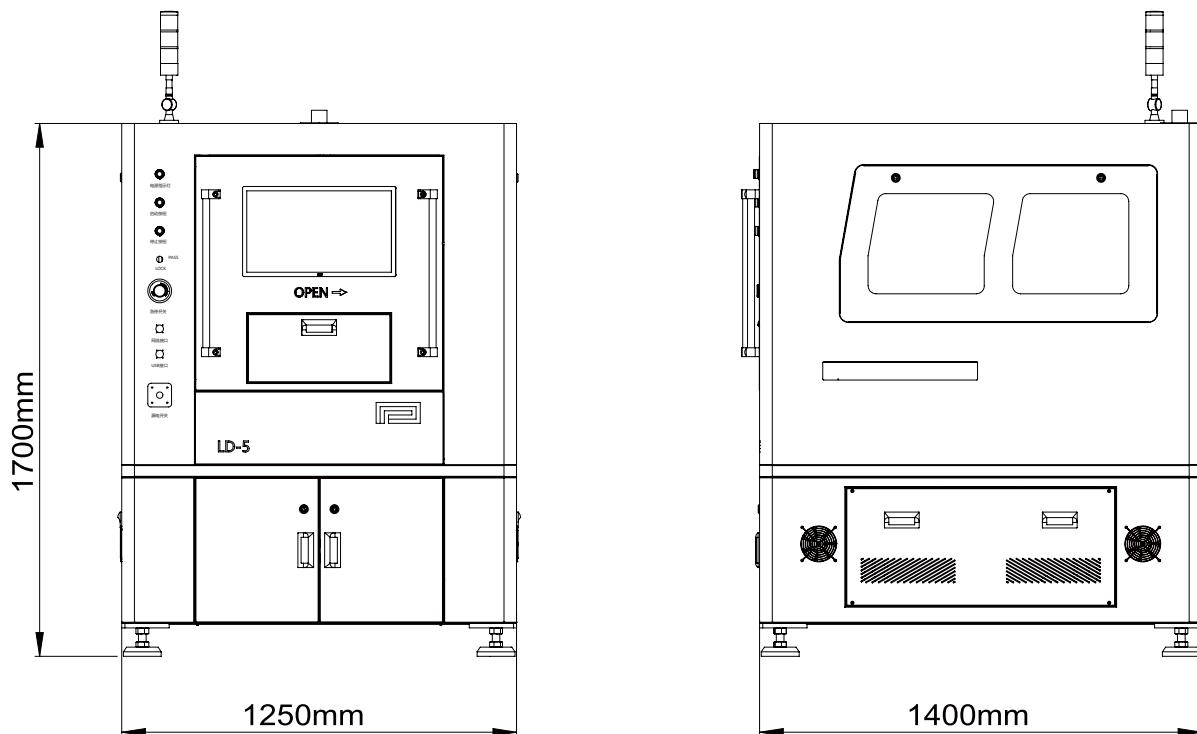

深圳市洋浦科技有限公司 <http://www.youngpool.com>

深圳公司: 0755-2782 3996 传真: 0755-2782 3995
地址: 深圳市宝安区福永街道怀德翠岗工业区三区17栋3楼

香港电话: 00852-2668 1868 传真: 00852-2668 1899
地址: 香港九龍尖沙咀漆咸道南45-51號其士大厦803室

- 本产品目录发布日期为2021年12月;
- 本型录所记载的内容, 如因机器改进则有变更的可能, 如需详细了解产品参数, 请事先与洋浦科技或者本公司代理商取得联系;